



HR-1000/2000 in 2 Motorenstärken zur Absaugung von trockenen und feuchten Staub- oder Ölverschmutzungen aus der Luft

Die Lieferung umfasst einen leistungsstarken Radialventilator, Schalldämpfer, Betriebsstundenzähler, Steuereinheit, Saugstutzen für optionale Absaugarme, zwei Pressostaten und das Stahlblechgehäuse. Die Anlagen sind mit einem G3 Paint-Stop-Filter, einem F8 Taschenfilter und zudem noch ein H-13 HEPA-Filter.

Modell: HR-1000-S-WA
Artikelnummer: 8001092-WA
Max. Saugleistung: 1.250 m³/h
Max. Luftunterdruck: 1.700 Pa
Spannung: 230 V
Motorleistung: 0,75 kW
Lautstärkepegel: 1 m=70 dB(A)/
5 m=67 dB(A)
Gewicht: 180 kg
Saugstutzen: 1x Ø 160 mm/
2x Ø 125 mm

Modell: HR-2000-S-WA
Artikelnummer: 8001088-WA
Max. Saugleistung: 2.000 m³/h
Max. Luftunterdruck: 2.000 Pa
Spannung: 230 V
Motorleistung: 1,5 kW
Lautstärkepegel: 1 m=73 dB(A)/
5 m=66,5 dB(A)
Gewicht: 237 kg
Saugstutzen: 1x Ø 200 mm/
2x Ø 160 mm/
2x 250 x 152 mm

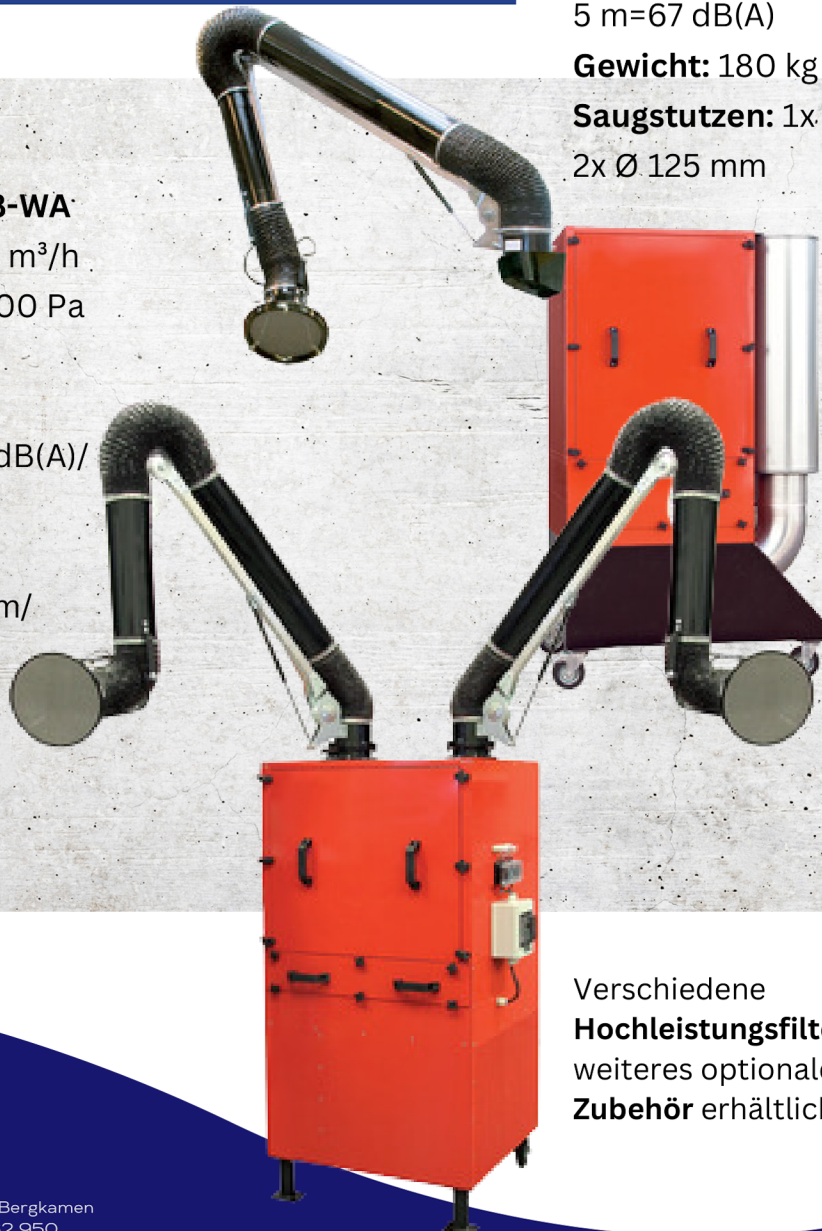

Verschiedene **Hochleistungsfilter** und weiteres optionales **Zubehör** erhältlich.

Paint-Stop-Filter

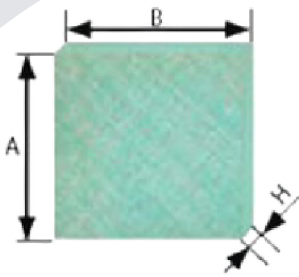

Artikel-Nr.: 8380F76-WA

Modell: PS-HR-2000-S

Passend für 1000/2000

Filterklasse: G3

Filtermaterial: Glasfaser
mit progressiver Dichte

Filteranzahl: 1

Maße (AxBxH): 700 x 740 x 50 mm

Gewicht: 0,5 kg



Anschluss-Absaug Schlauch

Artikel-Nr.: 8300Z14-WA

Modell: DC-160

Passend für 1000/2000

Größe: Ø 160 mm

Taschenfilter

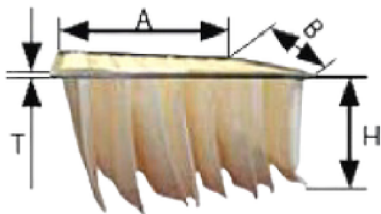

Artikel-Nr.: 8380F86-WA

Modell: PS-HR-2000-S

Passend für 1000/2000

Filterklasse: F8

Filtermaterial: Polyesterfaser mit
progressiver Dichte, Abscheidegrad 99 %

Filteranzahl: 1

Maße (AxBxHxT): 610x610x360x20 mm

Gewicht: 2,3 kg

Aktivkohlegranulat

Artikel-Nr.: 4740W04-WA

Modell: ORGANOSORB

Passend für 1000/2000

Filtermaterial: Granulierte
Aktivkohle

Filterkassetten: 1 für 1000er/
2 für 2000er

Gewicht: 20 kg für 1000er/
40 kg für 2000er

HEPA-Filter

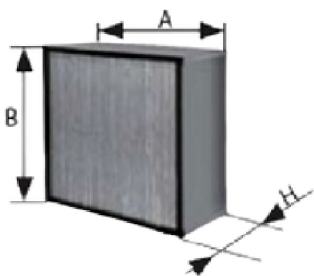

Artikel-Nr.: 8380F87-WA

Modell: FW-HR-1000-S

Passend für 1000

Filterklasse: H13

Filtermaterial: Glasfasermatten,
Abscheidegrad 99 %

Filteranzahl: 1

Maße (AxBxH): 610x610x80 mm

Gewicht: 5,4 kg



Modell: FW-HR-2000-S

Passend für 2000

Filterklasse: H13

Filtermaterial: Glasfasermatten,
Abscheidegrad 99 %

Filteranzahl: 1

Maße (AxBxH): 610x610x292 mm

Gewicht: 18,8 kg

H-1000

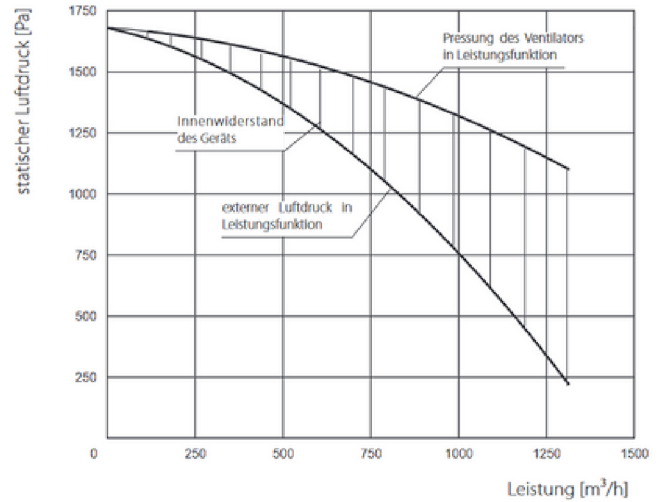
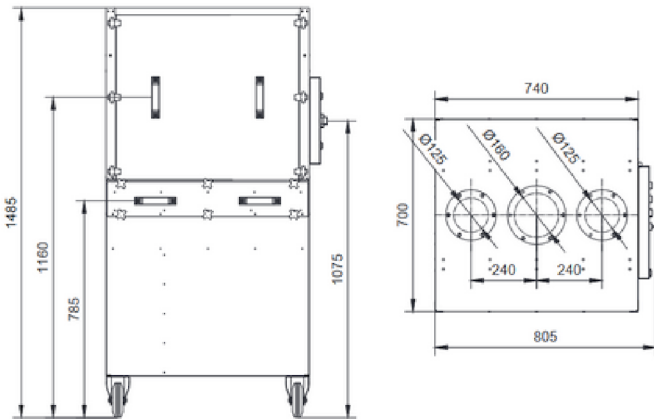

H-2000

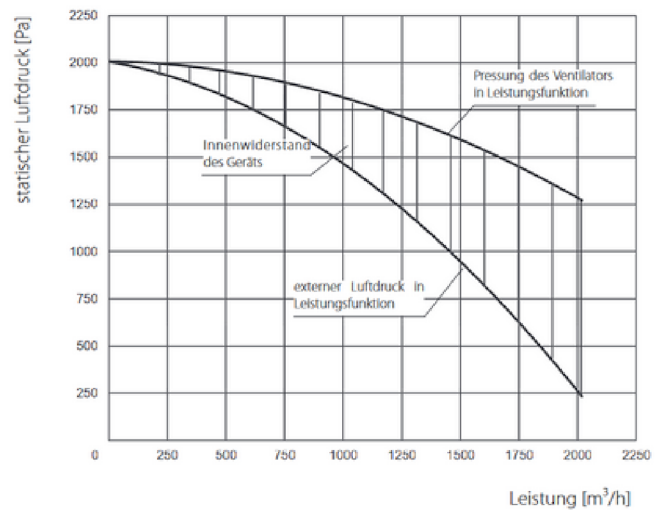
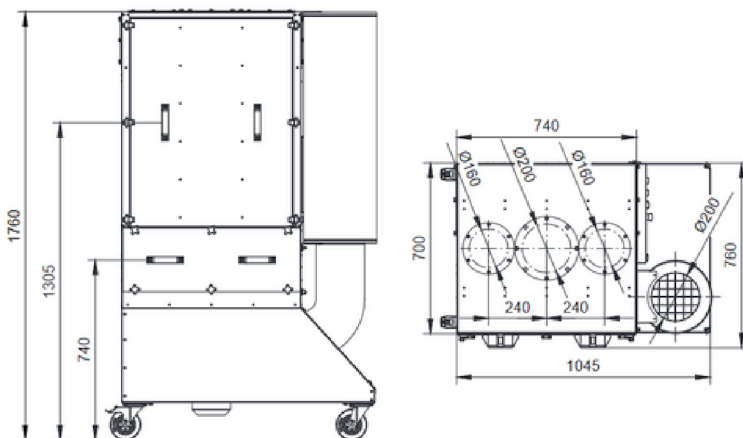

Wir freuen uns auf Ihren Anruf oder Ihre Mail!